

TENER AGUA DE CALIDAD NUNCA FUE TAN FÁCIL



AGUA DE CALIDAD

Los filtros eliminan sedimentos, cloro y otros sólidos, así como compuestos orgánicos y microorganismos, haciendo que prevalezca lo único que te interesa: un agua libre de sabores y olores.



UN EQUIPO INTELIGENTE

El panel LED frontal de O-Direct 800 PRO indica el estado de los filtros y la calidad del agua, asegurando siempre el máximo rendimiento del equipo. Tienes agua pura cuando lo necesites, ni más ni menos.



SISTEMA DE DETECCIÓN DE FUGAS

Con O-Direct 800 PRO solo tendrás que preocuparte de abrir el grifo cuando lo necesites. Y cuando lo cierras, trabajará para detectar posibles fugas y bloquearse de forma automática para que no haya sorpresas.



MÁXIMO RENDIMIENTO

Incorpora un sistema automático de limpieza de la membrana, que evita obstrucciones, alarga su vida útil y asegura que el agua tenga siempre la máxima calidad y el mejor sabor.

EL VALOR DE LA SOSTENIBILIDAD

A diferencia de otros sistemas de purificación de agua del mercado, O-Direct 800 PRO no tiene depósito estanco.

Puedes disfrutar de un agua sana según tus necesidades, que saldrá del grifo de O-Direct 800 PRO ininterrumpidamente, en cantidad y calidad.

Así no se generan residuos ni se utilizan plásticos que contaminan el planeta.

Waterfilter

#nomásplásticos

EQUIPO

UNE 149101

CERTIFICADO

Waterfilter

O-DIRECT

800 PRO

2 LPM

800 GPD



ODIRECT 800 PRO

2 LPM

800 GPD

EQUIPOS CONVENCIONALES

AGUA PRODUCIDA: **1 litro**
AGUA RECHAZADA: **3 litros**

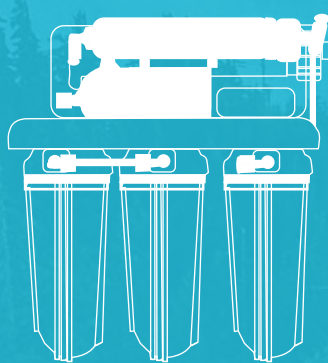

RO O-DIRECT 800

AGUA PRODUCIDA: **1 litro**
AGUA RECHAZADA: **0,5 litros**

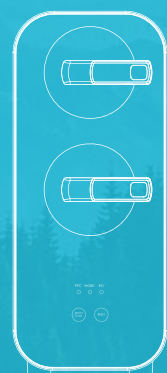

El agua purificada con O-Direct 800 PRO te permite reducir costes en energía. Pero lo mejor de todo es que tus platos serán increíblemente más sabrosos.

¿Te atreves a explorar nuevas dimensiones en tu cocina?

MEMBRANA DE ALTO RENDIMIENTO

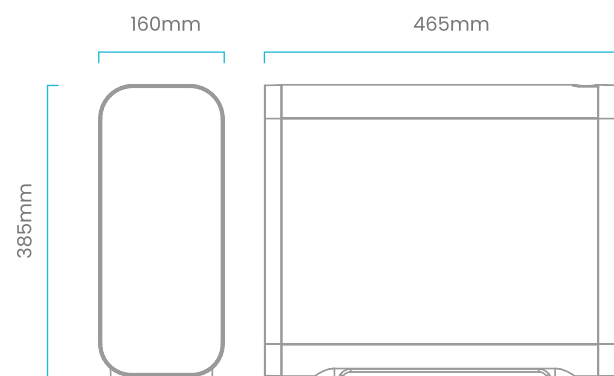

EL PLACER DE BEBER Y COCINAR

O-Direct 800 PRO es la última y más moderna generación de purificadores de agua.

Su cuidado diseño y su versatilidad para adaptarse a las características de cualquier hogar hacen de él un equipo único en el mercado.

Reduce casi el 100% de sustancias como microorganismos, metales pesados, pesticidas, etc. Únicamente permanecerá aquello que deseas: agua pura, segura y de alta calidad.



VERSÁTIL, LIGERA

- Infusiones.
- Fabrica cubitos de hielo transparentes y puros.

ESPECIFICACIONES TÉCNICAS

PRODUCCIÓN: 2 lpm
TEMPERATURA (máx. - mín.): 38 °C - 5 °C
TDS ENTRADA (máx.): 1500 ppm
PRESIÓN (máx. - mín.): 4 bar - 1 bar
(400kPa - 100kPa)
MEMBRANA: 800 GPD
GRIFO: Smart Faucet
ADAPTADOR ELÉCTRICO EXTER.: 24 Vdc
ALIMENTACIÓN ELÉCTRICA: 24 VDC 120W

ODIRECT 800 PRO



AGUA SALUDABLE



AGUA ILIMITADA



CERO RESIDUOS



TAMAÑO COMPACTO



AHORRO



SOSTENIBILIDAD

LLENA TU VASO DE AGUA PURA EN TU COCINA EN POCOS SEGUNDOS

