

→ Ósmosis doméstica 5 etapas con bomba.

PROLINE 60 PUMP

(Ref.450602)

CARACTERÍSTICAS

DIMENSIONES	400 mm x 380 mm x 140 mm
PESO	6 kg
TEMPERATURA ENTRADA	40 °C - 2 °C
TDS ENTRADA	2000 ppm
PRESIÓN ENTRADA	1- 2,5 bar - 6 bar (100 - 250- 600 KPa).
BOMBA	Booster
MEMBRANA	1812 50 GPD
PRODUCCIÓN MEMBRANA	175 LPD* Agua descalcificada con 250 ppm. 25°C.15% conv.
ACUMULACIÓN MÁX (7PSI)	16 litros
ALIMENTACIÓN ELÉCTRICA	24 Vdc 24w
ADAPTADOR ELÉCTRICO EXTERNO	100-240V. 50/60Hz: 24Vdc
PRODUCCIÓN	0,17 lpm (sin contrapresión). Agua a tratar 15°HF.200 ppm 20°C. 2 bar
GRIFO	Store



DIRECT ACCESS



PRESSURE PUMP



ELECTRONIC ADAPTER



ECOLOGICAL



SOLENOID VALVE



GREEN FILTER MEMBRANE



INSERT



CONSUMIBLES ORIGINALES

CARTUCHOS:	(x1) SEDIMENTO 5 (Ref. 214000)
	(x1) GAC 9 3/4 (Ref. 213600)
	(x1) BLOCK (Ref. 214000)
MEMBRANA:	(x1) 1812 50 GPD (Ref. 767201)
Postfiltro Remineralizador (Ref. 7920200)	

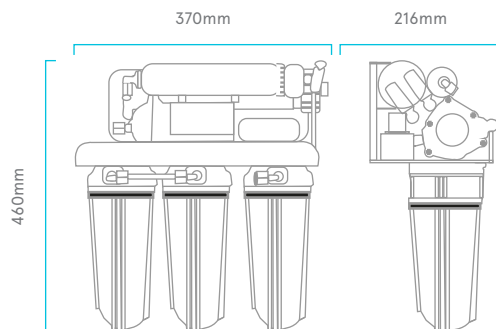

WLG (B-60326279), es miembro de la Water Quality Association.



ACREDITADO POR ENAC
Certif. nº 34/5200/14/0712

La comercialización de equipos de tratamiento de aguas y electrodomésticos, así como el diseño e impartición de formación no reglada relacionada con la tecnología de los equipos comercializados, están certificados y son conformes a la norma UNE-ISO-9001 para WLG (B-60326279).



WLG (B-60326279) es socio de Aqua España, perteneciendo esta asociación a Aqua Europa (Federación de asociaciones nacionales europeas).



WLG (B-60326279), posee la concesión de la autorización de Operador Económico Autorizado (OEA), con el número ESAE0F18000008U6 y fecha de entrada en vigor de la autorización 13/02/2018.